	<h1>Instrução de Trabalho - IT</h1>		
Versão 01/2022	Data de Emissão 09/08/2022	Macroprocesso Setor de Dívida Ativa	
Processo <b>Inscriver Dívida Ativa do não pagamento de multas</b>			

## 1. INFORMAÇÕES DO PROCESSO

### Descrição do processo

O processo tem como finalidade servir de referência na inscrição da dívida ativa oriunda do não pagamento de multas do Detran. Iniciando-se pela conferência do processo no programa CIASC, sendo feita a verificação de conformidades e posterior inscrição na dívida ativa.

### Objetivo

Esse processo tem o objetivo de fazer a inscrição na Dívida ativa, visando a eficiência e economicidade dos recursos públicos.

## Responsável

<i>Nome</i>	<i>Setor</i>	<i>Telefone</i>	<i>E-mail</i>
Edegar Natalino Schlemper	SEDAT – Setor de Dívida Ativa	(48)366-49180	<a href="mailto:edgar@sie.sc.gov.br">edgar@sie.sc.gov.br</a>

## Interessados

Secretaria de Infraestrutura e Mobilidade -SIE; Gerência de Administração, Finanças e Contabilidade - GE AFC; Setor de Dívida Ativa – SEDAT.

## Atores envolvidos

Setor de Dívida Ativa – SEDAT, Setor de Protocolo e correspondência Finanças e Contabilidade - GE AFC

## Recursos tecnológicos (sistemas e integrações)

CIASC

SGPE - Sistema de Gestão de Processos Eletrônicos

## Legislação, normativas e outras referências

Lei Complementar 741/2019; Decreto Estadual 39/2019

## Definições

GE AFC - Gerência de Administração Finanças e Contabilidade

SGPE - Sistema de Gestão de Processos Eletrônicos

SIE - Secretaria de Estado da Infraestrutura e Mobilidade

## 2. DIAGRAMA DO PROCESSO

O Diagrama do processo pode ser visualizado no link

<https://cawemo.com/share/26d1b335-f989-46da-be4a-15cc10bf1f60>

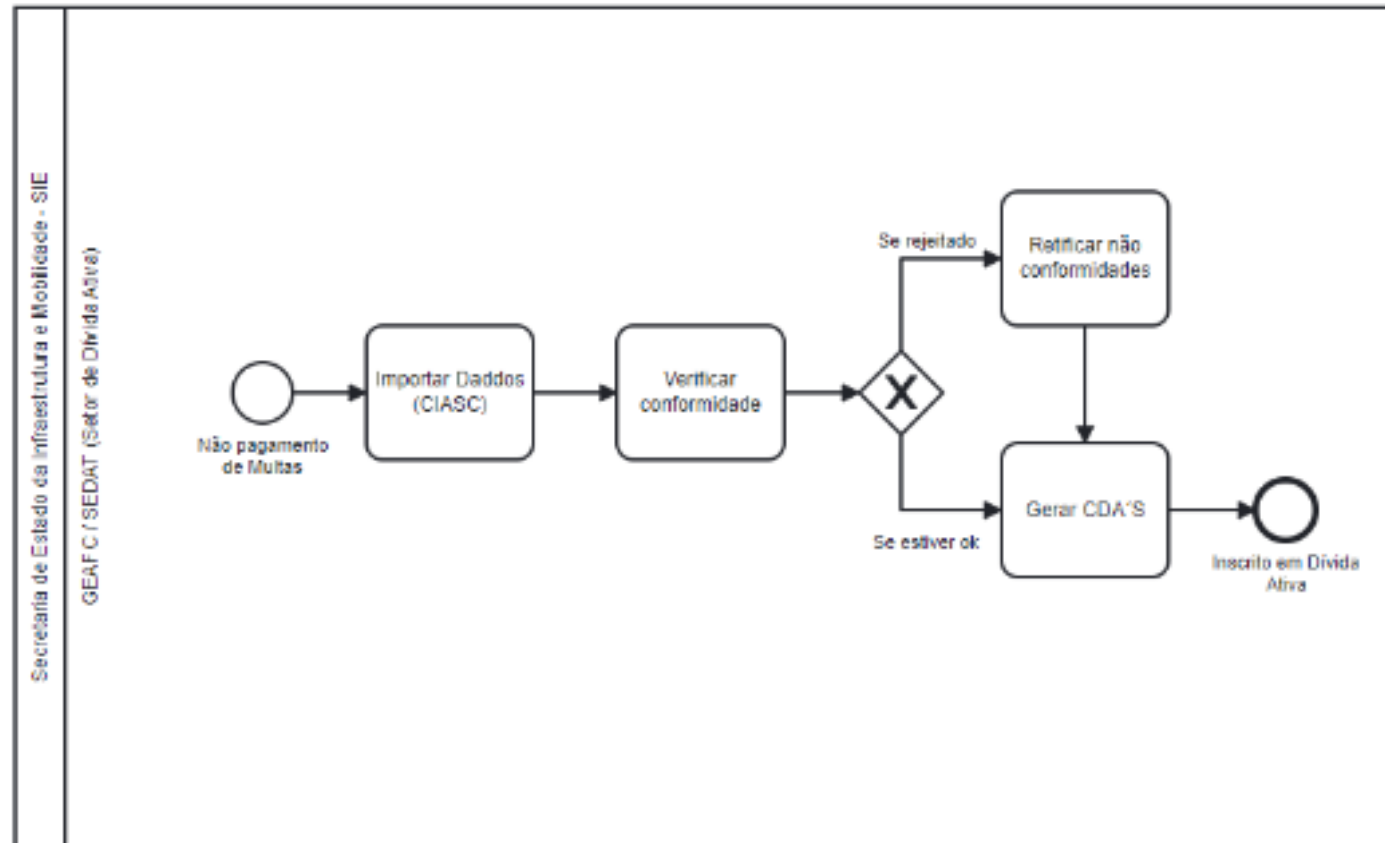



## 2. DESCRIÇÃO DAS ATIVIDADES

### SIE/GEAFC/SEDAT - Setor de Dívida Ativa

#### 1. Importar Dados no CIASC

- Logado no programa CIASC procurar as multas que estão a um mês de prescrever, ou seja, com data de 5 anos e um mês da data atual.

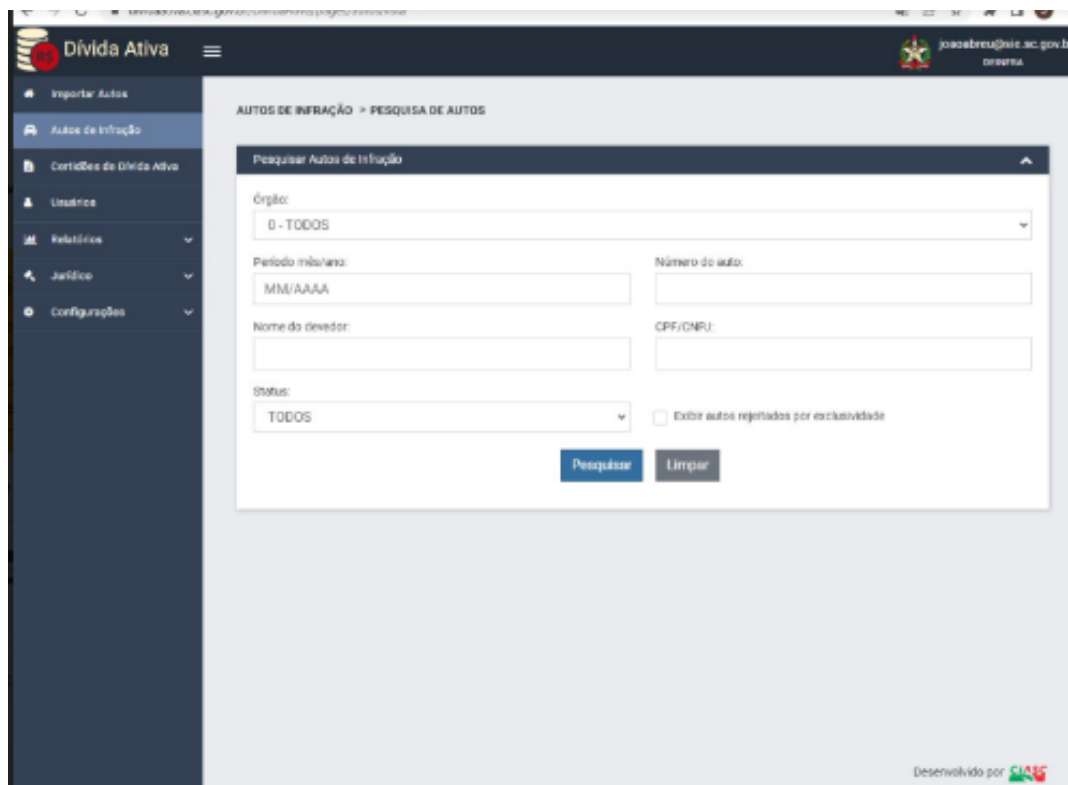

The screenshot displays the 'Dívida Ativa' web application interface. The main content area is titled 'AUTOS DE INFRAÇÃO > PESQUISA DE AUTOS'. Below this, there is a search form titled 'Pesquisar Autos de Infração'. The form includes the following fields and options:

- Órgão:** A dropdown menu currently set to '0 - TODOS'.
- Período mensal:** A text input field with the placeholder 'MM/AAAA'.
- Número do auto:** A text input field.
- Nome do devedor:** A text input field.
- CPF/CNPJ:** A text input field.
- Status:** A dropdown menu currently set to 'TODOS'.
- Exibir autos rejeitados por exclusividade

At the bottom of the form are two buttons: 'Pesquisar' (Search) and 'Limpar' (Clear). The interface also features a dark sidebar on the left with navigation options like 'Importar Autos', 'Autos de Infração', 'Certidões de Dívida Ativa', 'Usuários', 'Relatórios', 'Jurídico', and 'Configurações'. The top right corner shows the user's email 'joaoabreu@sie.sc.gov.br' and the 'DÍVIDA ATIVA' logo. The footer of the page indicates 'Desenvolvido por CIASC'.

## 2. Verificar conformidade

- Dentro da lista de processos separar os que estão ok dos que tenham alguma inconformidade.

The screenshot shows the 'Divida Ativa' system interface. The main content area is titled 'AUTOS DE INFRAÇÃO > PESQUISA DE AUTOS'. It features a search form with the following fields:

- Órgão: 0 - TODOS
- Período mês/ano: 09/2017
- Número do auto: [Empty]
- Nome do devedor: [Empty]
- CPF/CNPJ: [Empty]
- Status: TODOS (selected), TODOS, PROCESSANDO, APROVADO, REJEITADO
- Exibir autos rejeitados por exclusividade
- Limpar button

Below the search form is a table titled 'Infrações' with the following columns: Código do Ó, Data da Autuaç, Número do Aut, Código da Inf, Nome do Devedor, Documento, Valor do M, and Número da CDA. The table contains several rows of data, including:

Código do Ó	Data da Autuaç	Número do Aut	Código da Inf	Nome do Devedor	Documento	Valor do M	Número da CDA
8006	28/09/2017	023510655C	5010	ANTONIO PEREIRA DO CARMO	279.495.788-63	R\$ 880,40	
8006	28/09/2017	023510660C	6899	ANTONIO PEREIRA DO CARMO	279.495.788-63	R\$ 290,47	
8006	09/09/2017	023045109C	5045	ALEXANDRE FERNANDES PINTO	688.971.709-00	R\$ 290,47	
8006	07/09/2017	023045108C	5045	ALEXANDRE FERNANDES PINTO	688.971.709-00	R\$ 290,47	
8006	12/09/2017	023071619C	6812	JONATAS VARGAS DE ANDRADE	093.116.609-81	R\$ 88,58	

## 3. Retificar não conformidade

- Verificar por que o processo está rejeitado e retificar

#### 4. Gerar CDA'S

Logado no sistema CIASC selecionar todos os processos e premir "gerar CDA"

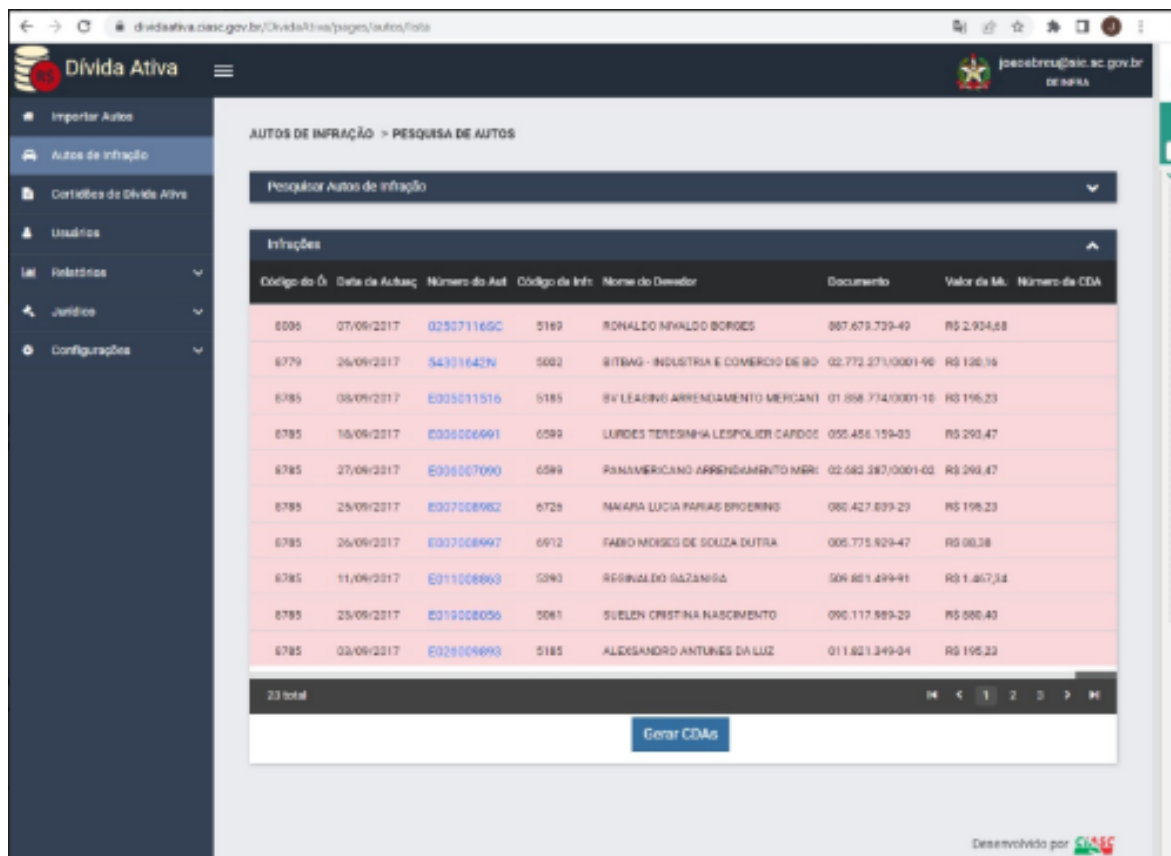

## HISTÓRICO DE REVISÕES

<i>Versão nº</i>	<i>Responsável pela elaboração da IT</i>	<i>Data</i>	<i>Síntese da Revisão</i>





# Assinaturas do documento



Código para verificação: **40G82PNB**

Este documento foi assinado digitalmente pelos seguintes signatários nas datas indicadas:

- ✓ **EDEGAR NATALINO SCHLEMPER** (CPF: 434.XXX.209-XX) em 15/09/2022 às 17:22:59  
Emitido por: "SGP-e", emitido em 13/07/2018 - 13:38:39 e válido até 13/07/2118 - 13:38:39.  
(Assinatura do sistema)
  
- ✓ **RODRIGO RAITANI** (CPF: 026.XXX.839-XX) em 15/09/2022 às 17:48:13  
Emitido por: "SGP-e", emitido em 15/06/2018 - 09:30:26 e válido até 15/06/2118 - 09:30:26.  
(Assinatura do sistema)
  
- ✓ **EDÉSIO DA SILVA** (CPF: 910.XXX.429-XX) em 15/09/2022 às 17:48:14  
Emitido por: "SGP-e", emitido em 19/02/2020 - 19:46:54 e válido até 19/02/2120 - 19:46:54.  
(Assinatura do sistema)

Para verificar a autenticidade desta cópia, acesse o link <https://portal.sgpe.sea.sc.gov.br/portal-externo/conferencia-documento/U0IFXzY5NjVfMDAwMzEyODIfMzEyOTZfMjAyMI80MEc4MIBOQg==> ou o site <https://portal.sgpe.sea.sc.gov.br/portal-externo> e informe o processo **SIE 00031289/2022** e o código **40G82PNB** ou aponte a câmera para o QR Code presente nesta página para realizar a conferência.